

ပြုစုခြင်း

စိုက်ပျိုးပြီး (၅-ရက်)မြောက်နေ့တွင် မှိုပုံကို ပလပ်စတစ်ဖွင့်ပြီး မှိုအားဆေး (၁-ထုပ်)ကို ရေ(၄-ဂါလံ)ပုံး (၁-ပုံး)နှင့်ဖျော်ကာ နေရာအနှံ့ ဖြန့်ပါ။ မှိုပုံခြောက်က ရေပိုလောင်းရပါမည်။

(၇-ရက်) (၈-ရက်)မြောက်ခန့်တွင် မှိုပုံမျက်နှာပြင် တစ်ပြင်လုံးတွင် သေးငယ်သောမှိုသန္ဓေများကို မြင်တွေ့ရပါမည်။

မှိုသန္ဓေများမြင်ရသောအခါ မှိုပုံ၏ တစ်ဖက်ထိပ် ပလပ်စတစ်တင်ထား၍ သက်ကယ်၊ ကောက်ရိုးကို ကျကျ ကာထားရပါမည်။ ထိုအခြေအနေတွင် အပုံရေခြောက်က ရေပုံ/ရေမွှားအဖြစ် (၁-ပုံး)ခန့် လောင်းနိုင်ပါသည်။ များလွန်းပါက မှိုဥထိခိုက်နိုင်ပါသည်။

(၄-၅)ရက်အတွင်း ဆွတ်ခူးနိုင်သော မှိုဥအဆင့်သို့ ရောက်ပါသည်။

(၄-၅)ရက်ခန့်တွင် မှိုခူးရပါသည်။

မှိုခူးစဉ်မှာ သားစများ မကျန်ရပါ။ ပထမအကြိမ် ထွက်လာသော မှိုများအားလုံးကိုခူး၍ ကုန်ပါက မှိုအားဆေး(၁-ထုပ်)နှင့် အပုံ အစို/အခြောက် အနေအထားကြည့်၍ ရေ(၁-၂)ပုံးခန့် လောင်းပါ။

နောက် (၃-၄)ရက်ကြာ ဒုတိယအကြိမ် မှိုသန္ဓေထွက်ပါသည်။ ၎င်းဒုတိယအကြိမ် မှိုများခူးပြီးပါက မှိုအားဆေး(၁-ထုပ်)ကို ရေဖျော်ဖြန်းပါ။ တတိယအကြိမ် မှိုထပ်ထွက်ပါသည်။ အားဆေးဖြန်းပြီးတိုင်း ပလပ်စတစ်ပြန်အုပ်ရမည်။

မှိုပုံသက်တမ်း (၂၆-ရက်) (သို့မဟုတ်) (၁-လ) အတွင်း စုစုပေါင်း မှို (၅-ပိဿာ) မှ (၁၀-ပိဿာ) ရရှိနိုင်ပါသည်။



ဆက်သွယ်ရန်

ကျောက်တိုင်ကျေးရွာ၊ တောင်ငူမြို့။
ဖုန်း - ၀၉၄၂၀၁၁၅၁၁၀

စိုက်ပျိုးရေး၊ မွေးမြူရေးနှင့် ဆည်မြောင်းဝန်ကြီးဌာန
စိုက်ပျိုးရေးဦးစီးဌာန
ကော်ဖီ - ရာသီ သီးနှံဌာနခွဲ



ကောက်ရိုးမှို

ကျင်းဖြင့်စိုက်ပျိုးနည်း



ဂျပ်စက္ကူနှင့် နွားချေးရောစပ်၍ ကျင်းဖြင့်စိုက်ပျိုးနည်း

ဤနည်းသည် အလွယ်တကူစိုက်ပျိုးနိုင်၍ မိသားစုအားလပ်ချိန် အပိုဝင်ငွေအဖြစ် ရှာဖွေနိုင်သည်။ နေပူကွင်းပြင်ရော နေရိပ်မှာပါ စိုက်ပျိုးနိုင်သည်။ နေပူကွင်းပြင်တွင် စိုက်ပျိုးပါက ပလပ်စတစ်အပေါ်မှ ကောက်ရိုး၊ သက်ကယ်၊ ဂျပ်စက္ကူ တစ်မျိုးမျိုး အုပ်ပေးရမည်။ အလင်းရောင်များလွန်းပါက မျိုးမျှင်ပွားမှုနှေးခြင်းနှင့် မှိုဥများ အရောင်မဲခြင်းဖြစ်တတ်ပါသည်။ မှောင်လွန်းပါက မှိုမျှင်ပွားမှု အားကောင်းသော်လည်း သန္ဓေခဲဖြစ်ပေါ်မှု ကြာတတ်သည်။

နွားချေးမှာ အစို/အခြောက် (၂)မျိုးစလုံး အသုံးပြုနိုင်သည်။

လိုအပ်သောပစ္စည်းများ

- ဂျပ်စက္ကူ (၁၀) ပိဿာ
- “ခြံ”ရိုသောနေရာများ=ခြံဆေး (၂) ငွန်း
- မှိုမျိုး (၅) ထုပ်
(အေးသောရာသီတွင် မှိုမျိုးကို ပိုသုံးစွဲရမည်။)

- မှိုအားဆေး (၄) ထုပ်
- ပလပ်စတစ် ၅၅ ကိုက် (အနံ ၇-ပေ ရှိရမည်။)
- နွားချေး (၁၀-၁၃) တင်း

(အေးသောရာသီတွင် ကြက်ချေး (၁၅/၂)တင်း ထပ်ထည့်ရမည်။)

စိုက်ပျိုးခြင်း

စိုက်ပျိုးမည့်နေရာတွင် အလျား(၁၂-ပေ)၊ အနံ(၃၅-ပေ)၊ အနက်(၆-လက်မ)ခန့်ရှိသော မြေကျင်းတူးပါ။ တူးရသောမြေများ ကျင်းပတ်လည်တွင် ကန်သင်းဘောင်အနေဖြင့် တင်ပါ။ ကျင်းတူးပြီးပါက “ခြံ”ဆေးကို ညီညာစွာ ဖြန့်ဖြူးပါ။ ၎င်းအပေါ်မှ နွားချေး(၅ - ၇ တင်း)ကို နေရာအနှံ့ဖြန့်ခင်းပါ။

၎င်းနွားချေးအပေါ်တွင် မိနစ်(၃၀)၊ (၁)နာရီအချိန်ခန့် ရေစိမ်ထားသော လက်ဝါးပမာဏအရွယ် ဆုပ်ဖြထားသော ဂျပ်စက္ကူများကို ကျင်းနှုတ်ခမ်းပတ်လည် (၆-လက်မ)ခန့်ခွာ၍ နေရာအနှံ့ဖြန့်ခင်းပါ။

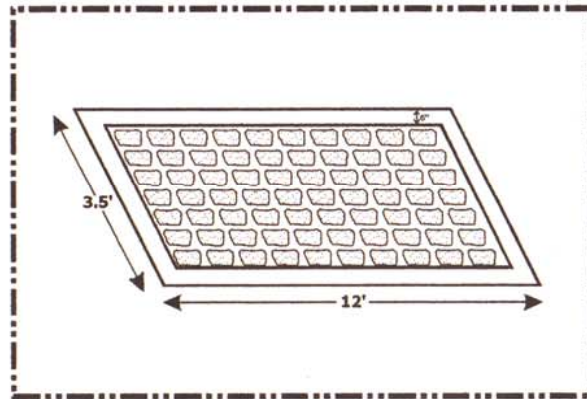

ချေမှုထားသော မှိုမျိုး အားလုံးကို ဂျပ်စက္ကူပေါ်နှင့် ဘေးနှုတ်ခမ်းသား၊ နွားချေးနေရာပါ နေရာအနှံ့ဖြန့်ကြဲချပါ။

ကျန်နွားချေးအားလုံးကို ဂျပ်စက္ကူနှင့် မှိုမျိုးများမပြင်ရအောင်ဖြူးပါ။

(၄-ဂါလံ)ဝင် ရေပန်းခရားနှင့် ရေ(၁၀-ပုံး)ခန့် မှိုပုံအနှံ့ ဖြည်းဖြည်းချင်း စိမ့်ဝင်အောင်ဖြန်းပါ။

ထိုသို့ ရေဖြန်းစဉ် မှိုအားဆေး(၁-ထုပ်)ကို ရေဖြန်းပုံး (၁-ပုံး)နှင့်ဖျော်၍ နေရာအနှံ့ဖြန်းပါ။

မြေပြင်မှ ခေါင်အမြင့် ၁၅" ခွဲထားပြီး မှိုပုံပေါ်ခေါင်တန်း(သို့မဟုတ်)ပေါင်းမိုးကိုင်း ပြုလုပ်ပါ။ ၎င်းအပေါ်မှ ပလပ်စတစ်အုပ်ပါ။ ပလပ်စတစ်အုပ်ရာ၌ စိုက်သောနေရာ၊ စိုက်သောရာသီအနေအထားတို့အပေါ်မူတည်၍ အအေးဓာတ်ရှိပါက တစ်ပုံလုံးကို အလုံအုပ်၍၊ အပူဓာတ်ရှိပါက တစ်ဖက်ဖွင့်ထားပြီး၊ သက်ကယ်ကာရံခြင်း၊ ကောက်ရိုးကာရံခြင်းတို့ကို ပြုလုပ်ရပါမည်။ ဘေးဘက်အားလုံးကို လုံအောင်အုပ်ထားရမည်။

